

AE80
Amassadeira Espiral

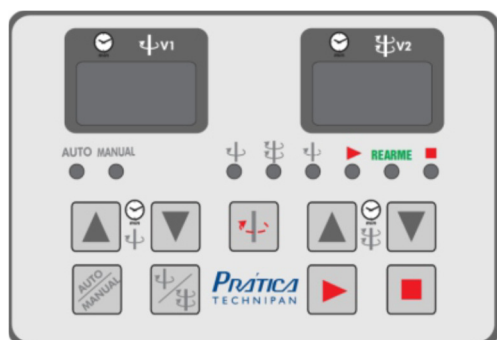

VELOCIDADES		
	1ª (rpm)	2ª (rpm)
Bacia	12	24
Batedor	120	240

Painel eletrônico



Painel de comando com LED, telas indicadoras dos tempos e teclas de toque.

CAPACIDADE

- Massas com hidratação superior a 45% - Até 80kg de massa
- (*) Caso seja utilizado gelo em escamas, considerar o limite máximo de 30% de gelo em relação a porcentagem da hidratação.
- (**) A utilização de cubos maciços de gelo pode causar danos no equipamento que não são cobertos pela garantia.

INDICAÇÃO

- Prepara diversos tipos de massa com máxima hidratação, baixo coeficiente de atrito e com perfeita homogeneidade.

CARACTERÍSTICAS E FUNCIONALIDADES

- Estrutura robusta;
- Motor de 10cv;
- Espiral, bacia e separador de massa em aço inoxidável, que facilitam a higienização;
- Equipada com sapatas estacionárias e rodízios, que facilitam o nivelamento e a movimentação do equipamento;
- Sistema mecânico robusto, eixo temperado, rolamentos vedados e blindados, promovendo maior durabilidade;
- Possui duas velocidades controladas por inversor de frequência, proporcionando maior eficiência e economia de energia;
- Comando eletrônico digital, que permite a operação de forma manual ou com controle de tempo;
- Componentes elétricos e eletrônicos certificados;
- Comando auxiliar alternativo, que permite o acionamento no caso de pane no sistema eletrônico principal;
- Itens de segurança: Grade de proteção, botão de emergência, rearme e parada rápida;
- Bacia reforçada com Cinta;
- Batedor Espiral com braço de Apoio. Suporte do Batedor robusto com base de fixação;
- Equipamento produzido com componentes de segurança conforme Norma Regulamentadora NR - 12.

Máquina
conforme ABNT
NR 12

DIAGRAMA DE INSTALAÇÃO

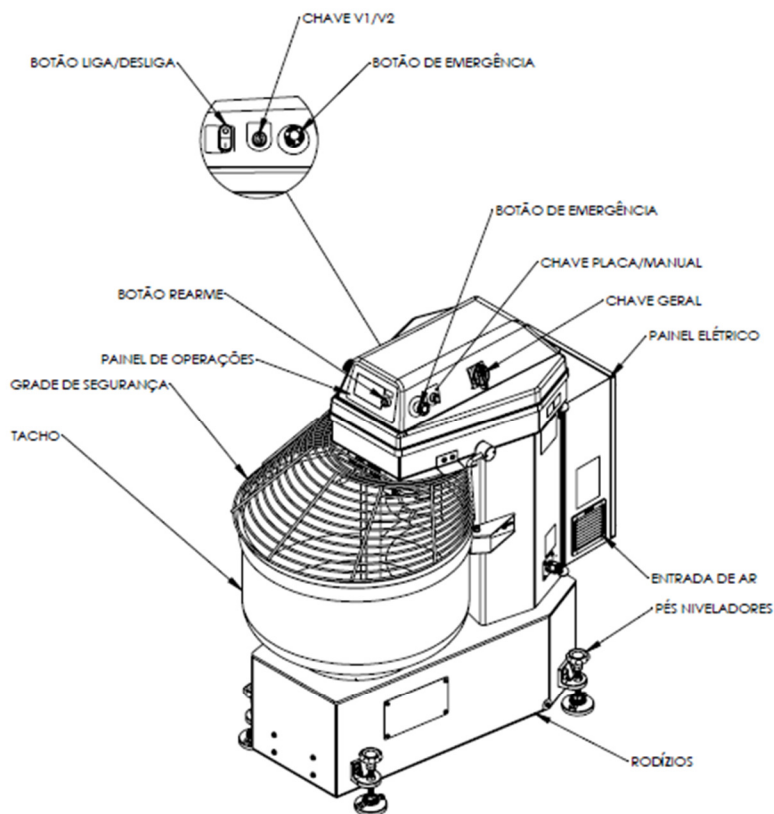
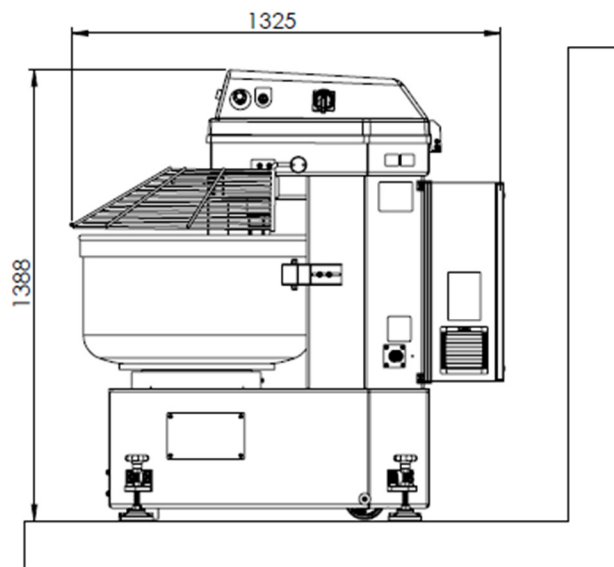
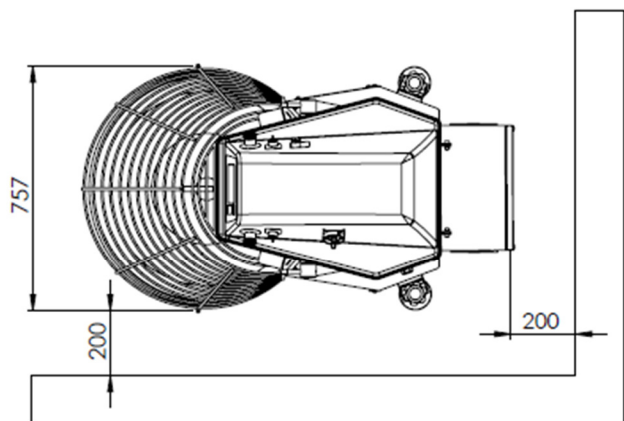

ESPECIFICAÇÕES ELÉTRICAS

O Aterramento é obrigatório;
 Certifique que as características elétricas da rede predial estão de acordo com as especificações técnicas do equipamento;
 Recomendamos a utilização de plugue e tomadas industriais para a conexão do equipamento a rede elétrica;
 Recomendamos a utilização de um disjuntor exclusivo para o equipamento posicionado a 1,5 metros de distância.

Modelo	Tensão (V)	Fases	Corrente (A)	Frequência (Hz)	Potência (kW)	Disjuntor (A)	Tomada
AE80	220	3	30	50/60	7,5	40	3P+T 32A
AE80	380	3	18	50/60	7,5	20	4P+T 32A

INSTRUÇÕES GERAIS

Leia o manual de instruções antes de ligar o equipamento;
 O equipamento deve ser instalado em local plano.

DIMENSÕES

Modelo	Capac.	Dimensões do produto				Produto com embalagem			
		Alt. (mm)	Larg. (mm)	Prof. (mm)	Peso (kg)	Alt. (mm)	Larg. (mm)	Prof. (mm)	Peso (kg)
AE80	80kg	1388	757	1325	470	1600	900	1550	550
Distâncias de Parede	Traseira		Lateral esquerda		Lateral Direita				
	200 mm		200mm		200mm				